

— CREATES MOBILE WORKPLACES —

UNIVERSAL RACKING

Estanterías deslizantes, Kits básicos,
Extraíbles y suelos deslizantes



SYSTEM 
EDSTRÖM
by ZINCA

UNIVERSAL

Precios de venta recomendados válidos desde 01-01-2022 y hasta nuevo aviso. Montaje e IVA no incluidos. Las horas sugeridas son el tiempo de montaje recomendado para minoristas experimentados.

En furgonetas eléctricas e híbridas recomendamos el montaje por un instalador experimentado. Se deben tener en cuenta las baterías y las guarniciones de cable de aproximadamente 400 voltios. Se puede añadir el recubrimiento de suelos y paredes.



Estantería deslizante

Kit básico



Art.No	LxPxH	Kg	Hora	€
F11080	1250x700mm	50	3,6	1 478,75



Art.No	LxPxH	Kg	Hora	€
F3278	786x300x890 mm	15	1,9	373,60



Art.No	LxPxH	Kg	Hora	€
F11082	1250x700mm	56	3,6	1 572,70



Art.No	LxPxH	Kg	Hora	€
F3282	999x300x890 mm	18	1,9	413,30



Art.No	LxPxH	Kg	Hora	€
F11084	1250x700mm	47	3,6	1 408,75



Art.No	LxPxH	Kg	Hora	€
F3290	999x200x890mm	14	1,9	369,20

UNIVERSAL

Precios de venta recomendados válidos desde 01-01-2022 y hasta nuevo aviso. Montaje e IVA no incluidos. Las horas sugeridas son el tiempo de montaje recomendado para minoristas experimentados.

En furgonetas eléctricas e híbridas recomendamos el montaje por un instalador experimentado. Se deben tener en cuenta las baterías y las guarniciones de cable de aproximadamente 400 voltios. Se puede añadir el recubrimiento de suelos y paredes.



Extraíbles

Suelos deslizantes

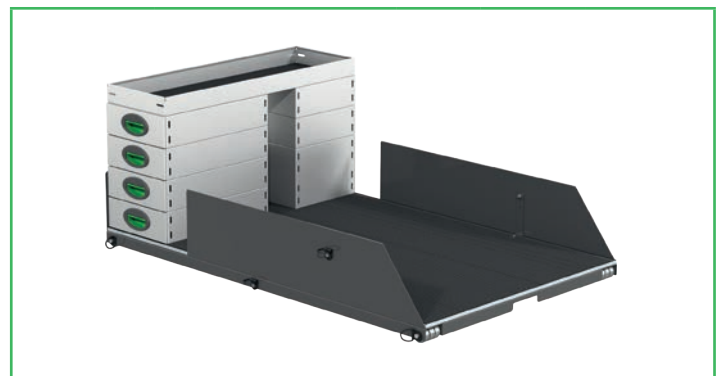

Art.No	LxPxH	Kg	Hora	€
F11031	950x350x655 mm	47	3,6	1 193,96

Art.No	LxPxH	Kg	Hora	€
F48080	930x1500x570 mm	70	4,0	1 798,65

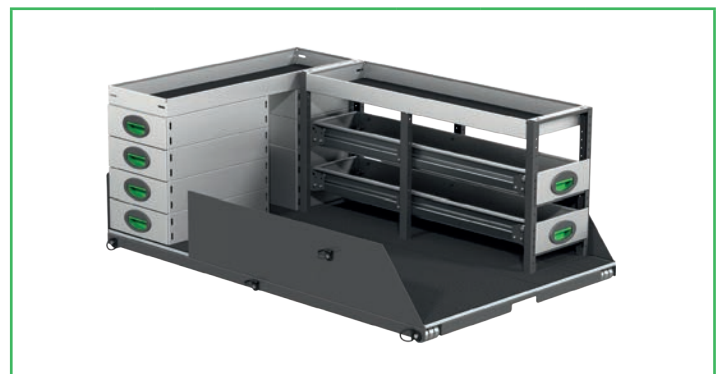

Art.No	LxPxH	Kg	Hora	€
F11033	1300x350x755 mm	64	3,6	1 449,01

Art.No	LxPxH	Kg	Hora	€
F48081	930x1500x570 mm	96	5,0	2 451,85

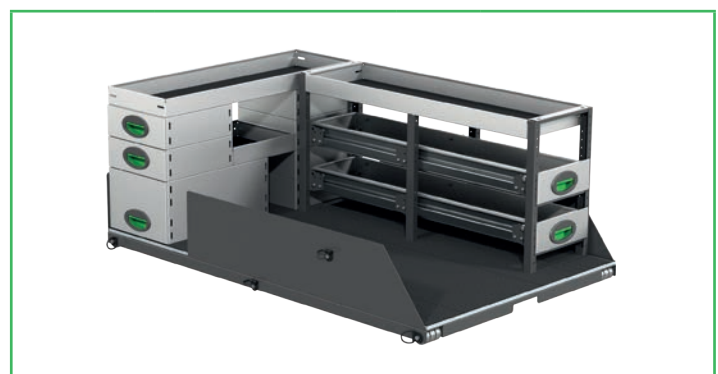

Art.No	LxPxH	Kg	Hora	€
F11035	1650x350x590 mm	76	3,6	1 590,73

Art.No	LxPxH	Kg	Hora	€
F48082	930x1500x570 mm	93	5,0	2 466,55

ACCESORIOS

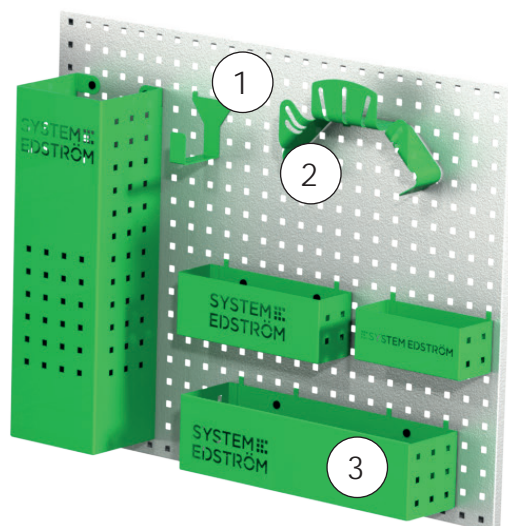
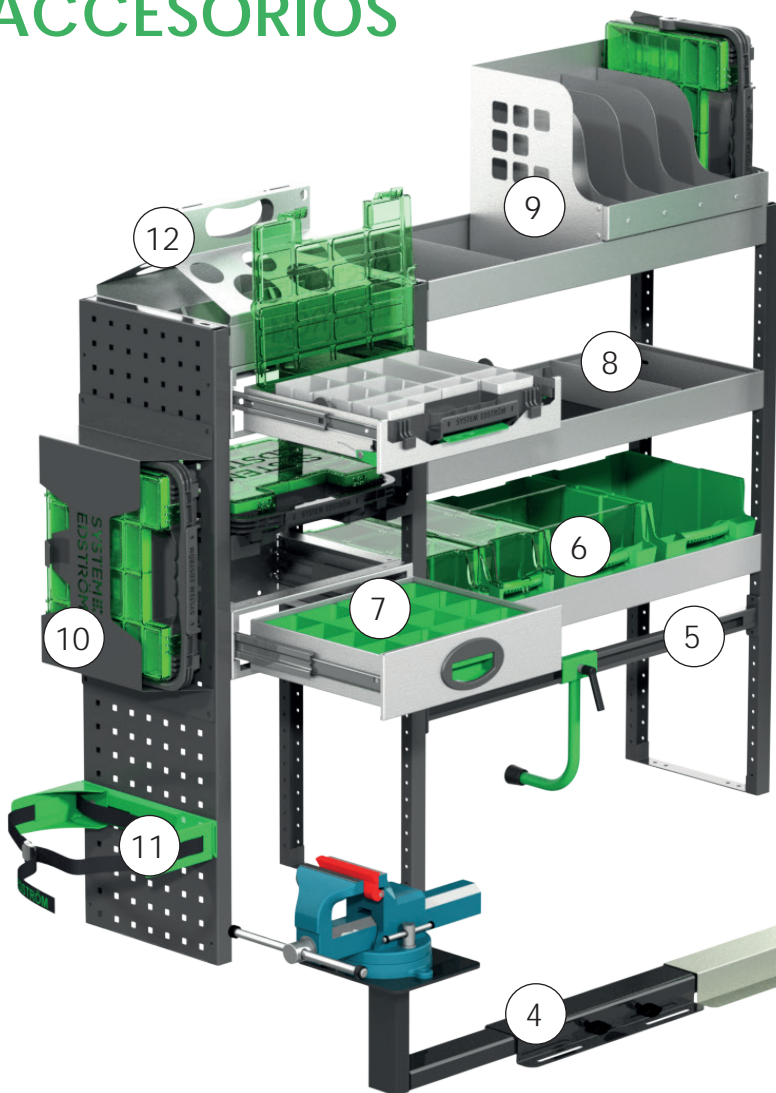

Pos.	Descripción
1	Gancho universal
2	Sujeta mangueras/cables
3	Cestas para colgar
4	Soporte y tornillo de banco
5	Sujeta-maletas
6	Gavetas de plástico
7	Divisores de cajón
8	Divisores de estanterías
9	Soportes cajas de htas./archivador
10	Caja de herramientas
11	Sujeta botellas
12	Soporte de sprays, cartuchos,...

Kit accesorios No. 1

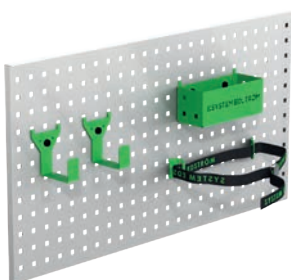

Art.No €
F11001 87,25

Tablero no incluido.

Kit accesorios No. 2

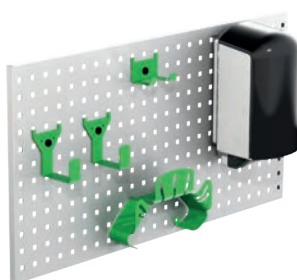

Art.No €
F11002 175,30

Tablero no incluido.

Kit accesorios No. 3

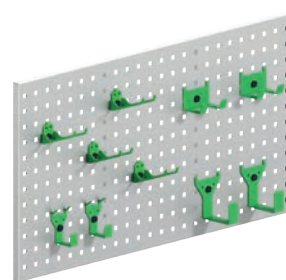

Art.No €
F11004 95,00

Tablero no incluido.

Más productos en: www.zinca.net y www.systemedstrom.com
Los precios son recomendados y no incluyen montaje ni IVA.
Se pueden añadir gastos de transporte.
Aplicamos las condiciones de venta de acuerdo con LCV14.



Hasta 5 años
Garantía



Crash tested

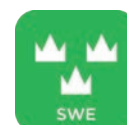

Fabricado en
Suecia

ZINCA

COMPONENTES Y SERVICIOS ZINCA, S.L.U.
Los Angeles, 38 - Pol. Centrovía
50198 LA MUELA (ZARAGOZA)
España

T. 876 041 112
M. info@zinca.net
W. www.zinca.net

Acceda a nuestras ofertas en www.zinca.net/tienda o contacte con nosotros para una configuración a medida